



## FECHO LINGUETA COM CHAVE YALE 18 MM

Fecho Lingueta com chave Yale. Sentido de rotação universal horário/anti-horário quando aberto/fechado. Grau e proteção IP54.

Para linguetas que permitem rotação de 90°, a chave pode ser removida na posição fechado.

Para linguetas que permitem rotação de 180°, a chave pode ser removida nas posições aberto/fechado.



### MATERIAL

**Cam and screw:** Aço, zincado

**Housing:** Zinc die cast, chrome plated or black powder coated

**Cylinder:** Zinc die cast

**Porca:** Zinc die-cast, zinc plated

### RELATED PRODUCTS

**Cams:** 2-481, 2-480

Use the Index Code at [industrilas.com](http://industrilas.com)

### TESTS & STANDARDS

**Cutout:** COMBI

**Cylinder information:** Master key system on request, Supplied with two keys

**Classifications:** IP54

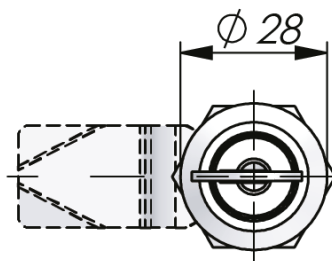
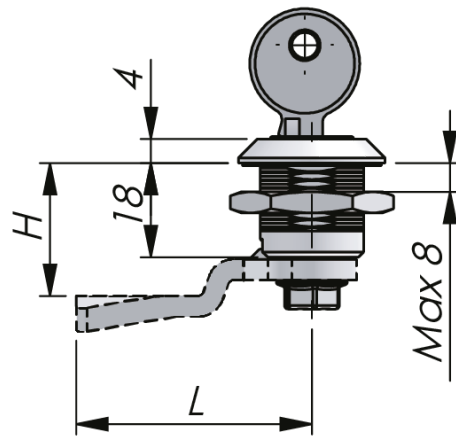

**Make your selections in each column to create your article number (AAAAAA-BBB-HHLL)**

AAAAAA	Tratamento de superfície	Cylinder	Porca	BBB	Rotação da lingueta	HHLL	H/L em mm
241334	Cromado	Com chave segredo IL101	Padrão	000	Sem lingueta	0000	Sem lingueta
241534	Preto	Com chave segredo IL101	Padrão	180	180°	0445	4 / 45
241335	Cromado	Com chave segredo IL101	Porca de aterramento	090	90°	0645	6 / 45
241535	Preto	Com chave segredo IL101	Porca de aterramento			0845	8 / 45
241336	Cromado	Segredos diferentes	Padrão			1045	10 / 45
241536	Preto	Segredos diferentes	Padrão			1245	12 / 45
241337	Cromado	Segredos diferentes	Porca de aterramento			1445	14 / 45
241539	Preto	Segredos diferentes	Porca de aterramento			1645	16 / 45
241336-HNS	Cromado	Sistema de chave mestra *	Padrão			1845	18 / 45
241536-HNS	Preto	Sistema de chave mestra *	Padrão			2045	20 / 45
						2245	22 / 45
						2445	24 / 45
						2645	26 / 45
						2845	28 / 45
						3045	30 / 45
						3245	32 / 45
						3445	34 / 45
						3645	36 / 45
						3845	38 / 45
						4045	40 / 45
						4245	42 / 45
						4445	44 / 45
						4645	46 / 45
						4845	48 / 45
						5045	50 / 45

\* Master key systems are supplied on request only.

