

VISION SCHWENKHEBEL HIGHLANDER MIT BETÄTIGUNG

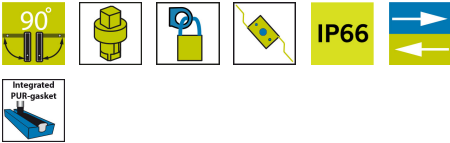

Flacher Schwenkhebel mit Betätigung für Stangenschloss. Vision Highlander Design widersteht 1.000 Stunden Salzsprühtest und 45 Nm Drehmoment. Ausführung als „Turn-to-latch“, d. h. die Tür wird durch Drehung des Schlüssels verschlossen, sowie als „Push-to-latch“, d. h. bei Einlegen des Griffs in die Mulde verschließt eine federnd gelagerte Zunge den Griff automatisch. Der Griff ist verriegelbar und das federnd gelagerte Schloss öffnet sich bei Auslösen des Griffs. Geeignet für Türstärken von 0,8 bis 3,5 mm.



MATERIAL

Mulde: Zinc die cast, black coated or fibre glass reinforced polyamide (PA6GF30)

Griff: Zinkdruckguss mit schwarzem Strukturlack pulverbeschichtet oder Polyamid glasfaserverstärkt (PA6GF30)

Betätigung: Polyamid glasfaserverstärkt (PA6GF30)

Öse für Vorhangschloss: Stahl, verzinkt
Gelenkdorn: Edelstahl 303

ÄHNLICHE PRODUKTE

Rod latch systems: 1-008.04, 1-008.21, 1-008.25, 1-008.07

Schlüssel: 2-372, 2-370

Anderes Material: 6-010

Ähnliche Produkte: 1-004.13

Use the Index Code at industrilas.com

TESTS & STANDARDS

Lochbild: Version C

Normen: IP66, NEMA 4

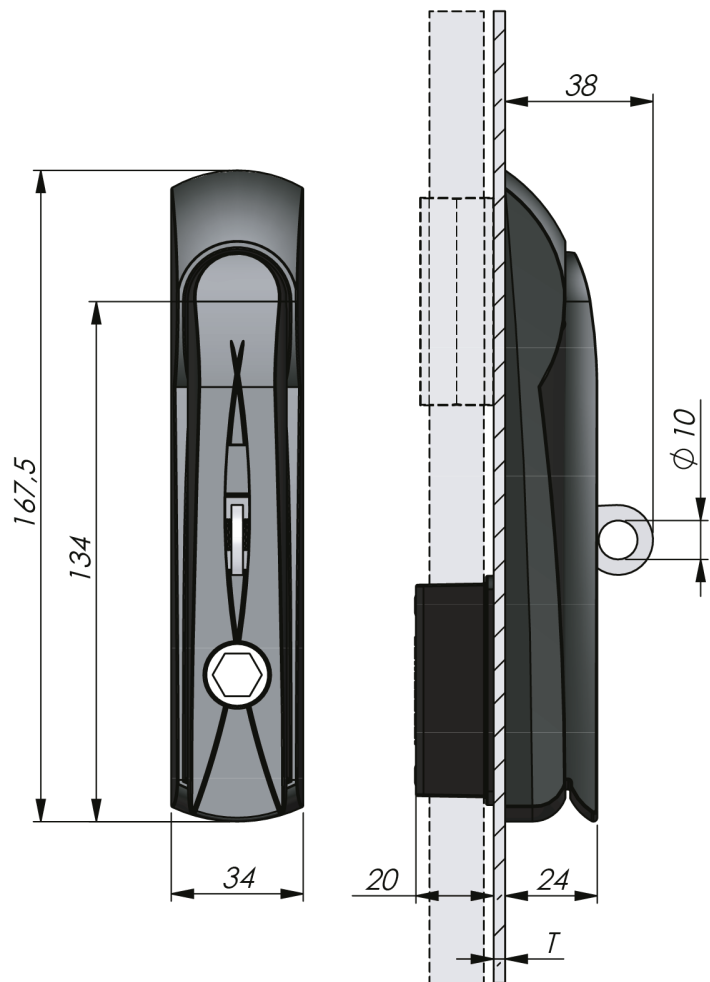

Industrilas
— When access counts —

A product number is created by combining the figures in each column (AAAAAAABC-DDDDE)

| AAAAAAA | Material | B Türstärke T | C Öse | DDDD | Insert | E Model |
|---------|---------------------------|----------------|-------|------|---------------------------|-----------------|
| 1216117 | Griff GD-Zn / Mulde PA6 | 1 0,8 - 1,5 mm | 0 No | 9001 | Sechskant 11 | 0 Turn-to-latch |
| 1216417 | Griff GD-Zn / Mulde GD-Zn | 2 1,6 - 2,5 mm | 1 Yes | 9047 | Recessed hex 8 / 3 mm pin | 1 Push-to-latch |
| | | 3 2,6 - 3,5 mm | | | | |

Öse = Federnd gelagerte Öse für Vorhangschloss.

Version C

