

VISION POIGNÉE PIVOTANTE HIGHLANDER ACTIONNÉ PAR OUTIL

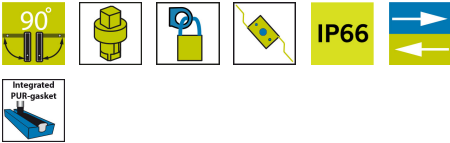

Poignée pivotante à profil bas pour le mécanisme de commande avec insert. Le design Vision Highlander résiste à 1000 heures de brouillard salin et à un couple de 45 Nm. Disponible en version fermeture par rotation où la porte est verrouillée en tournant la clé et en version fermeture par poussée où la came à ressort se verrouille lorsque la poignée est enfoncée. La poignée est cadennassable et la boucle de cadenas à ressort se rétracte lorsque la poignée est relâchée. Convient aux portes de 0,8 à 3,5 mm d'épaisseur.



MATÉRIAU

Dish: Zinc die cast, black coated or fibre glass reinforced polyamide (PA6GF30)

Poignée: Zinc die cast, black coated or fibre glass reinforced polyamide (PA6GF30)

Insert: Acier inoxydable 304

Padlock loop: Acier inoxydable 304

Pivot shaft: Zinc die cast, special surface treatment*

RELATED PRODUCTS

Rod latch systems: 1-008.04, 1-008.21, 1-008.25, 1-008.07

Keys: 2-372, 2-370

Other materials: 6-010

Similar products: 1-004.13

Use the Index Code at industrilas.com

TESTS & STANDARDS

Cutout: Version C

Standards: IP66, NEMA 4

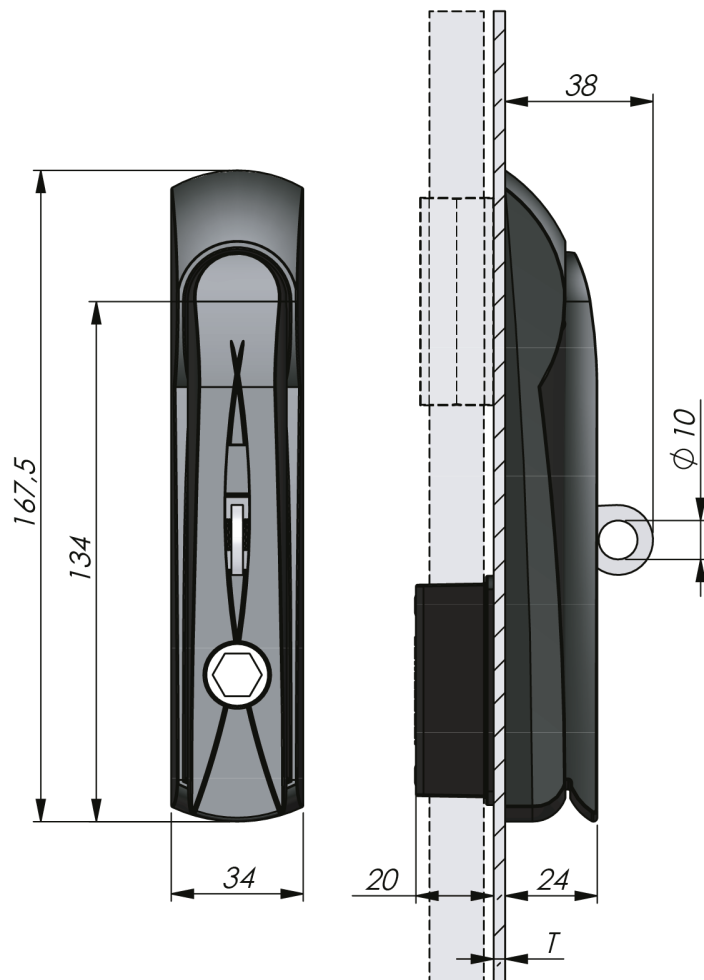

Industrilas
— When access counts —

Make your selections in each column to create your article number (AAAAAAABC-DDDDE)

AAAAAAA Matériau		B T	Épaisseur de porte	C PDL	DDDD Insert	E Model
1216117	Poignée en zinc / plat PA6	1	0,8 - 1,5 mm	0 Sans	9001 Hexagone 11	0 Tourner pour verrouiller
1216417	Poignée en zinc / plat en zinc	2	1,6 - 2,5 mm	1 Oui	9047 Recessed hex 8 / 3 mm pin	1 Pousser pour verrouiller
		3	2,6 - 3,5 mm			

PDL = Spring loaded padlock loop retracts when handle is released.

Version C

