

KLIMA-FLEX 第二代门锁铰链

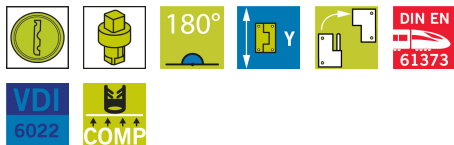

专利产品 Klima-flex 门锁铰链，专门用于隔热密封门。铰链将产生 6 毫米的压缩距离，允许以 180°角将门向任一方向敞开，或将门整个拆除。两阶段开启过程先释放机柜中的压力，之后再将门完全打开。门开启或闭合的瞬间，会有轻微颤动来给予即时触觉反馈。随附固定架，最大限度保证稳定。

符合 DIN EN 1886 L1 密封等级要求。



材质

Cylinder: Brass, nickel plated in matt finish

门部件: 锌合金, 镀锌

框部件: 不锈钢304

把手: Zinc die cast, silver grey coated

Insert: 不锈钢 316

Latching cam: Powder metallurgy

安装托架: 锌合金, 镀锌

销: Delrin

相关产品

Hinges: 3-156

类似产品: 2-317cd

钥匙: 2-372, 2-380, 2-370

索引编号见网站 industrilas.com

TESTS & STANDARDS

标准: DIN EN 61373, VDI 6022

钥匙信息: 按需求可提供其他锁钥匙组合

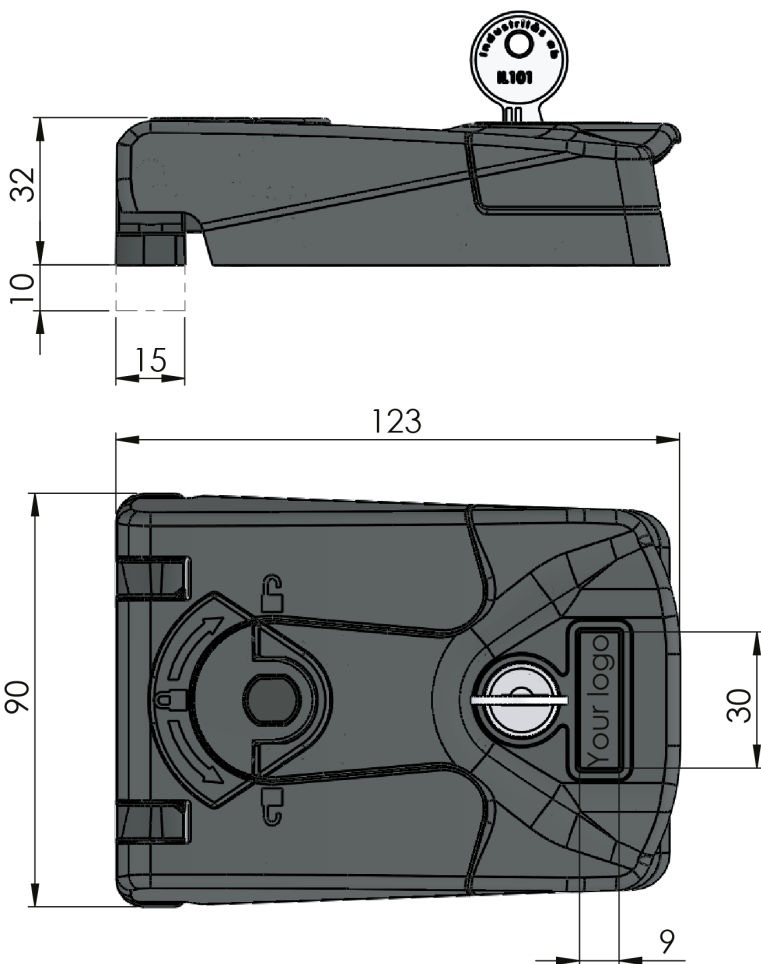

IndustriLas
— When access counts —

每一栏选择对应的数字创建产品编号 (AAAA-BBCCDD-EE)

AAAA 描述	BB 款式	CC Frame part offset	DD Insert	EE 描述
2651 Klima-flex	61 Through mount for inside option	10 10 mm	34 Recessed hexagon 8	01 With mounting plate
		00 0 mm	32 Hexagon 11	00 Without mounting plate
			24 双翼 5	
			80 相同钥匙 IL101	
			36 Recessed hex 8 / 3 mm pin	
			35 Recessed hexagon 10	
			05 四方形 8	
			03 四方形 7	
			00 无锁闭	
			22 双翼 3	
			15 三角形 8	
			14 三角形 7	

